



RÜCKHALT AUF HARTEN TOUREN

KINGMAN

Komfort kommt an.

**Neu:
Mit aktiver Sitzklimatisierung**



Serienausstattung kann vom abgebildeten Modellen abweichen.

Integrierte Kopfstütze

NEU Integrierter 3-Punktgurt

mit/ohne Gurtstraffer

NEU Aktive Sitzklimatisierung

Durch die aktive Sitzklimatisierung wird Körperfeuchtigkeit abtransportiert. So sitzt der Fahrer nie wieder durchgeschwitzt am Steuer.

An kalten Tagen sorgt die serienmäßige Sitzheizung für angenehme Temperaturen.

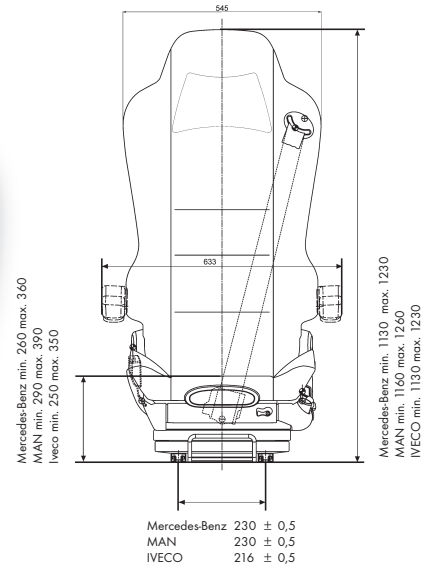

Einstellbare Sitzneigung

von -6° bis +10°

Einstellbare Sitzkissentiefe

bis 60 mm

Schalter für Sitzklimatisierung (inkl. Heizung)

Rückenlehnenneigungseinstellung

Pneumatische Lordosenstütze und Seitenkonturanpassung

100 mm Höheneinstellung

Einstellbarer Dämpfer

Pneumatische Schnellabsenkung



Pneumatische Federung

Längshorizontalfederung

Längseinstellung

AUSSTATTUNGSPROGRAMM	KINGMAN KLIMA
Höheneinstellung (mm)	100
Federweg (mm)	70
Längseinstellung (mm) *	
Mercedes-Benz Actros MP11/3	160
Mercedes-Benz Actros Classic/Atego/Axor	200
DAF	200
MAN	180 + 100
IVECO/SCANIA	150
Rückenlehnenneigungseinstellung	●
Sitzneigungseinstellung	●
Schnellabsenkung	●
Integrierte Kopfstütze	●
Integriertes 3-Punkt-Rückhaltesystem	●
Gurtstraffer **	○
Einstellbarer Stoßdämpfer	●
Sitzkissentiefeneinstellung	●
Längshorizontalfederung	●
Pneumatische Lordosenstütze	●
Seitenkonturanpassung	●
Aktive Sitzklimatisierung inkl. Sitzheizung	●
Komfortarmlehnen neigungseinstellbar und klappbar	○

* Der Verstellbereich variiert je nach Fahrzeugtyp.
** Verfügbare Varianten siehe Verwendung.

VERWENDUNG	KINGMAN KLIMA	KINGMAN KLIMA mit Gurtstraffer	EINBAUSATZ	ABE
Mercedes-Benz				
ACTROS MP 11/3 ab Baujahr 03/2003	1208135	1179178		●
ACTROS Classic v. Bauj. 07/2000 bis 07/2003	1179176	1189172		●
MAN				
TG-Baureihe	1179185	1208137		●
IVECO				
STRALIS	1188599			●
EuroTech / EuroStar / Euro Trakker	1188599			●
DAF				
XF	1179176		1063501	●
SCANIA				
4er Baureihe (94-164)	1188599		1063500	●
R-Baureihe	1188599			●

● Serienausstattung ○ Zusatzausstattung gegen Mehrpreis

Technische Änderungen vorbehalten

Wichtiger Hinweis: GRAMMER übernimmt keine Haftung für die Eignung des Sitzes zum Einbau in bestimmte Fahrzeuge. Vor der Verwendung ist die individuelle Einbausituation zu prüfen. Die Sitze dürfen nur bei Fahrzeugen verwendet werden, die bereits mit einem Sitz mit integriertem 3-Punktgurt mit/ohne Gurtstraffer ausgestattet oder hierfür spezifiziert sind. Der Austausch der Sitze darf nur durch autorisiertes Fachpersonal erfolgen und muss den gesetzlichen und versicherungstechnischen Vorschriften entsprechen.

